



Solis

INTERNATIONAL TRACTORS LIMITED

International Business Office: Teri School of Advanced Studies, Plot No.10, Institutional Area, Vasant Kunj, New Delhi-110070 (India) | Phone: +91 11 66 45 5200

Work: Jalandhar Road, Hoshiarpur - 146022, Punjab (India) | Phone: +91-01882-522220/ 522221 | Fax: +91- 01882-522222

Email: info@solis.com | URL: www.solistractors.com

Follow us on:

www.facebook.com/SolisTractors/ www.twitter.com/SolisTractor www.linkedin.com/company/solis-tractors-international

www.instagram.com/solis_tractors www.youtube.com/c/SolisTractors



Solis

I TRATTORI COMPATTI
PERFORMANTI

EFFICIENTE • VERSATILE • COMPATTO



16

20

22

26

26

26 SHUTTLE XL

3 ANNI DI GARANZIA



TECNOLOGIA DI ULTIMA GENERAZIONE

XTRA

TRATTORI EXTRA EFFICIENTI PER IL VOSTRO LAVORO



- 16
- 20
- 22
- 26
- 26 SHUTTLE XL
- H26

MOTORE S5 EXTRA POTENTE

Avanza con tutta la potenza necessaria. Il motore ecologico S5 richiede bassissima manutenzione ridefinendo lo standard della potenza e delle performance in campo.

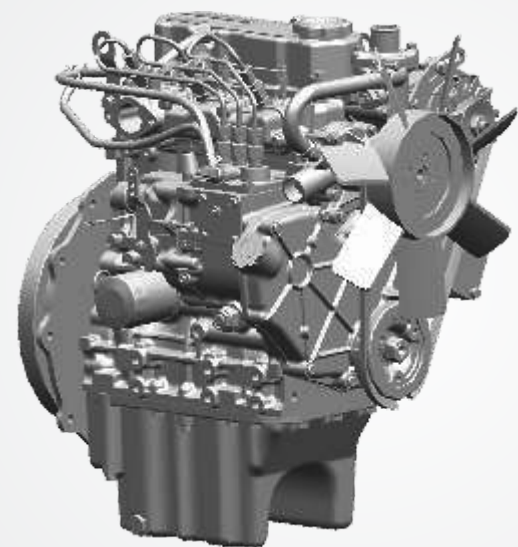

MOTORE FASE V
EXTRA EFFICIENTE



BASSA
MANUTENZIONE



ALTA RISERVA
DI COPPIA



MIGLIOR
RAFFREDDAMENTO

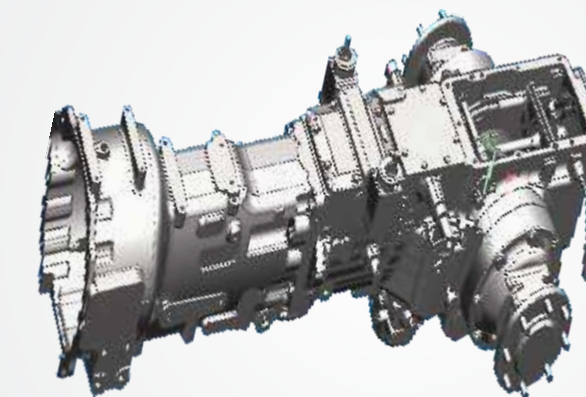

TRASMISSIONE DI ULTIMA GENERAZIONE

Trasmissione altamente efficiente progettata per i lavori più gravosi e per garantire la massima fluidità.



TRASMISSIONE
MECCANICA



TRASMISSIONE
HST

CAPACITÀ DI SOLLEVAMENTO **EXTRA-ORDINARIA**

OTTIENI IL MASSIMO GRAZIE ALL'ELEVATA CAPACITÀ DI SOLLEVAMENTO DEL TUO SOLIS!



EFFICIENTE
POMPA
IDRAULICA



VALVOLA AUSILIARIA
A DOPPIA AZIONE
STANDARD



SOLLEVAMENTO
FLUIDO



CARATTERE **UNICO**

Il cofano dalle linee ricercate e dal design aerodinamico è progettato per garantire la massima visibilità dell'area di lavoro



COFANO
AGILE ED
ELEGANTE

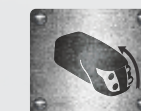

COFANO
AERODINAMICO



FARI PROIETTORI
CON STILE

DOTAZIONI DI SICUREZZA **EXTRA POTENTI**

Un'esperienza di guida fluida e sicura grazie ai nostri dispositivi di sicurezza avanzati anche su terreni e in condizioni difficili



OPC
(CONTROLLO
DELLA PRESENZA
DELL'OPERATORE)



TIMEOUT
ALLARME



AVVISO DI
PERICOLO



CONTROLLO
INTEGRATO



SPEGNIMENTO
DI SICUREZZA CON
INGAGGIO PTO



PACCHETTO COMFORT S

Progettato per massimizzare l'esperienza dell'utente, le dotazioni extra comfort lo rendono più efficiente e produttivo.



DESIGN
ERGONOMICO

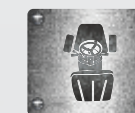

AREA
OPERATORE
SPAZIOSA

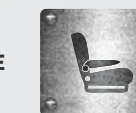

SEBILE COMODO
CON BRACCIOLO
PIEGHEVOLE*

AUMENTARE IL POTENZIALE

Un trattore adatto a tutte le esigenze dell'agricoltura e del giardinaggio, dotato di servosterzo idraulico che garantisce il massimo comfort dell'operatore.

Le quattro ruote motrici e l'efficace capacità di traino del Solis S16 permettono operazioni fluide mentre la trasmissione "sliding mesh" fornisce la massima precisione nelle marce.



MOTORE FASE "V" A 3 CILINDRI



COFANO AGILE ED ELEGANTE



TRASMISSIONE MECCANICA



SPECIFICHE

DOTAZIONI	
Descrizione modello	SOLIS-22
MOTORE	
Tipo di motore	Solis 22 Inhouse
Categoria cavalli	16
Nr. di cilindri	3
Aspirazione	Naturale
Capacità cubica (cc)	979
RPM Dichiarata	2700
Filtro dell'aria	Pulitore filtro dell'aria
Avvio a freddo	Standard
Coppia massima @RPM (nm)	48
Scarico	Silenziatore a corrente discendente sottocofano
TRASMISSIONE	
Guida	4WD
Frizione	Frizione singola
Scatola cambio	6F+2R
Asse anteriore	4WD
Trasmissione	Sliding Mesh
VELOCITÀ (IN AVANTI)	
Velocità massima (km/h)	15.1@2950
Velocità minima (km/h)	1.36@ valutato
FRENI	
Freni	Freni a bagno d'olio
Tipo di attivazione	Meccanica
Freno di parcheggio	Tipo di aggancio con pedali del freno
BLOCCO DIFFERENZIALE	
Blocco differenziale	Sì, a pedale
PTO	
PTO (RPM)	540, 1000
PTO (Attuatore)	Meccanica
STERZO	
Sterzo	Potenza
PARTE ELETTRICA	
Batteria	12V, 60Ah
Alternatore	12V, 42Ah
Presenza del rimorchio a sette pin	Sì

*I dati e le specifiche sono soggetti a modifiche senza alcuna previa notifica a causa del continuo miglioramento e sviluppo del prodotto.

DOTAZIONI				
IDRAULICA				
Collegamento a 3 punti	Cat 1-N			
Barre di stazionamento	Catena di ancoraggio			
Capacità di sollevamento idraulico	500 Kg			
Circuito idraulico ausiliario	1DA			
Asticelle di sollevamento	Standard			
Litri per minuto (LPM)	12			
INTERRUTTORE DI SICUREZZA				
Interruttore di sicurezza della frizione	Standard			
Interruttore di sicurezza PTO	Standard			
Interruttore di sicurezza naturale	Standard			
CAPACITÀ (litri) (+/-5%)				
Serbatoio carburante (litri)	26			
RAGGIO DI STERZATA				
Senza freni (m)	3.2 (LD), 3.3 (LS)			
PNEUMATICO (standard)				
Anteriore	5,00-12			
Posteriore	8,00-18			
DIMENSIONI E PESO (+/-5%)				
Peso (kg)	970			
Passo (mm)	1420			
Lunghezza totale (mm)	2735			
Larghezza totale (mm)	945-940			
Altezza (mm) fino al ROPS	1945			
Distanza minima dal terreno (mm)	200			
Carreggiata anteriore (mm)	805			
Carreggiata posteriore (mm)	715			
ALTRI				
Misuratore indicatore carburante	Standard			
Gancio di traino anteriore	Standard			
Pesi anteriori e posteriori con zavorra standard	2x15 kg pesi anteriori			
Aggancio rimorchio	Semi automatico			
ROPS	Sì			
DOTAZIONI OPZIONALI				
Pneumatici				
	Radiale Agri: Anteriore Posteriore 6.5/80-12 280/70 R18	Erba: Anteriore Posteriore 23x8.50-12 33x15.5-16.5	Ind: Anteriore Posteriore 23x8.50-12 33x15.5-16.5	Galassia Pro Front 220/55R12 Rear 280/70R16

VEICOLO VERSATILE

I nostri capolavori di innovazione, il SOLIS 20 & SOLIS 26, sono i più pesanti della loro categoria. Questi campioni di pesi massimi, sono interamente in metallo, capaci di resistere a qualsiasi condizione.

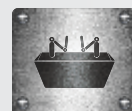

TRATTORE PER
LAVORI PESANTI



PNEUMATICI OPZIONALI:
INDUSTRIALI E GARDEN



CARICATORE AD ATTACCO RAPIDO E
BENNA CON OPZIONE DI 3°
FUNZIONE ELETTRICA



SPECIFICHE

DOTAZIONI	20	26
MOTORE		
Tipo di motore	3 cilindri motore	
Categoria cavalli	20	26
Nr. di cilindri	3	
Aspirazione	Naturale	
Capacità cubica (cc)	953	1319
RPM Dichiarata	2700	2500
Filtro dell'aria	A secco	
Avvio a freddo	Standard	
Coppia massima (Nm)	52	76,3
Scarico	Silenziatore a corrente discendente sottocofano	
TRASMISSIONE		
Guida	4WD	
Frizione	Frizione singola	
Scatola cambio	6F+2R	
Asse anteriore	4WD	
Trasmissione	Sliding Mesh	
VELOCITÀ (IN AVANTI)		
Velocità massima (km/h)	15,1@2900	16,2 @ 2815 Fy up
Velocità minima (km/h)	1,36@ valutato	1,64@2500 rated
FRENI		
Freni	Tamburo a secco	Freni a bagno d'olio
Tipo di Attivazione	Meccanica	
Freno di parcheggio	Indipendente	
BLOCCO DIFFERENZIALE		
Blocco differenziale	Sì, a pedale	
PTO		
PTO (rpm)	540, 1000	
PTO (Attuatore)	Meccanica	
STERZO		
Sterzo	Meccanica	Potenza
PARTE ELETTRICA		
Batteria	12 V, 60 Ah	12 V, 65 Ah
Tipo di Attuatore	12V, 42 Amp	
Freno di parcheggio	Standard	

*Agri. 540/1000 | *Erba & Ind: 540/540E

**I dati e le specifiche sono soggetti a modifiche senza alcuna previa notifica a causa del continuo miglioramento e sviluppo del prodotto. Tutte le dimensioni sono con pneumatici standard.

DOTAZIONI	20	26		
IDRAULICA				
Collegamento a 3 punti	Cat 1 - N			
Barre di stazionamento	Catena di ancoraggio			
Circuito idraulico ausiliario	1DA			
Asticelle di sollevamento	Standard			
Capacità di sollevamento (Kg)	600			
Litri per minuto (LPM)	13.3	13.5		
INTERRUTTORE DI SICUREZZA				
Interruttore di sicurezza della frizione	Standard			
CAPACITÀ (LITRI) (+/-5%)				
Serbatoio carburante (litri)	26	28		
RAGGIO DI STERZATA				
Senza freni (m)	3.2 (LD), 3.3 (LS)	3.18 (LD), 3.10 (LS)		
PNEUMATICO (STANDARD)				
Anteriore	5,00 - 12	6,00 - 12		
Posteriore	8,00 - 18	8,30 - 20		
DIMENSIONI E PESO (+/-5%)				
Peso (kg)	970	1070		
Passo (mm)	1420	1560		
Lunghezza totale (mm)	2735	2760		
Larghezza totale (mm)	940-945	1075-1055		
Altezza (mm) fino al ROPS	1945	1955		
Distanza minima dal terreno (mm)	200	240		
Carreggiata anteriore (mm)	805	885		
Carreggiata posteriore (mm)	715	835		
ALTRI				
Misuratore indicatore carburante	Standard			
Gancio di traino anteriore	Standard			
Pesi anteriori e posteriori con zavorra standard	Peso anteriore -30 kg	Pesi anteriore - 15 X 2		
Aggancio rimorchio	1. Aggancio rimorchio semi automatico 2. Barra di traino oscillante (opzionale)			
ROPS	Sì			
Opzione cabina	Sì			
DOTAZIONI OPZIONALI				
Pneumatici				
	Radiale Agri: Anteriore Posteriore 6.5/80-12 280/70 R18	Erba: Anteriore Posteriore 23x8.50-12 33x15.5-16.5	Ind: Anteriore Posteriore 23x8.50-12 33x15.5-16.5	Galassia Pro Front 220/55R12 Rear 280/70R16

AUMENTARE IL POTENZIALE

Un trattore adatto a tutte le esigenze dell'agricoltura e del giardinaggio, dotato di servosterzo idraulico che garantisce il massimo comfort dell'operatore.

Le quattro ruote motrici e l'efficace capacità di traino del Solis S22 permettono operazioni fluide mentre la trasmissione "sliding mesh" fornisce la massima precisione nelle marce.



MOTORE FASE "V" A 3 CILINDRI



COFANO AGILE ED ELEGANTE



TRASMISSIONE MECCANICA



S22

SPECIFICHE

DOTAZIONI	
Descrizione modello	SOLIS-22
MOTORE	
Tipo di motore	Solis 22 Inhouse
Categoria cavalli	22
Nr. di cilindri	3
Aspirazione	Naturale
Capacità cubica (cc)	1130cc
RPM Dichiarata	2700
Filtro dell'aria	Pulitore filtro dell'aria
Avvio a freddo	Standard
Coppia massima @RPM (nm)	55
Scarico	Silenziatore a corrente discendente sottocofano
TRASMISSIONE	
Guida	4WD
Frizione	Frizione singola
Scatola cambio	6F+2R
Asse anteriore	4WD
Trasmissione	Sliding Mesh
VELOCITÀ (IN AVANTI)	
Velocità massima (km/h)	17,02@2950
Velocità minima (km/h)	2,13@ valutato
FRENI	
Freni	Freni a bagno d'olio
Tipo di attivazione	Meccanica
Freno di parcheggio	Tipo di aggancio con pedali del freno
BLOCCO DIFFERENZIALE	
Blocco differenziale	Sì, a pedale
PTO	
PTO (RPM)	540, 1000
PTO (Attuatore)	Meccanica
STERZO	
Sterzo	Potenza
PARTE ELETTRICA	
Batteria	12V, 65Ah
Alternatore	12V, 42Ah
Presa del rimorchio a sette pin	Sì













*I dati e le specifiche sono soggetti a modifiche senza alcuna previa notifica a causa del continuo miglioramento e sviluppo del prodotto. Tutte le dimensioni sono con pneumatici standard *Agri. 540/540E/1000 | *Erba & Ind: 540/540E

DOTAZIONI				
IDRAULICA				
Collegamento a 3 punti	Cat 1-N			
Barre di stazionamento	Catena di ancoraggio			
Capacità di sollevamento idraulico	600 Kg			
Circuito idraulico ausiliario	1DA			
Asticelle di sollevamento	Standard			
Litri per minuto (LPM)	13.7			
INTERRUTTORE DI SICUREZZA				
Interruttore di sicurezza della frizione	Standard			
Interruttore di sicurezza PTO	Standard			
Interruttore di sicurezza naturale	Standard			
CAPACITÀ (litri) (+/-5%)				
Serbatoio carburante (litri)	26			
RAGGIO DI STERZATA				
Senza freni (m)	3.28 (LD), 3.15 (LS)			
PNEUMATICO (standard)				
Anteriore	6,00-12			
Posteriore	8,30-20			
DIMENSIONI E PESO (+/-5%)				
Peso (kg)	1070			
Passo (mm)	1560			
Lunghezza totale (mm)	2750			
Larghezza totale (mm)	1050-1075			
Altezza (mm) fino al ROPS	1940			
Distanza minima dal terreno (mm)	230			
Carreggiata anteriore (mm)	875			
Carreggiata posteriore (mm)	830			
ALTRI				
Misuratore indicatore carburante	Standard			
Gancio di traino anteriore	Standard			
Pesi anteriori e posteriori con zavorra standard	2x15 kg pesi anteriori			
Aggancio rimorchio	Semi automatico			
ROPS	Sì			
Opzione cabina	Sì			
DOTAZIONI OPZIONALI				
Pneumatici				
	Radiale Agri: Anteriore Posteriore 6.5/80-12 280/70 R18	Erba: Anteriore Posteriore 23x8.50-12 33x15.5-16.5	Ind: Anteriore Posteriore 23x8.50-12 33x15.5-16.5	Galassia Pro Front 220/55R12 Rear 280/70R16

SPECIFICHE

DOTAZIONI	H26
MOTORE	
Tipo di motore	3 cilindri motore
Categoria cavalli	26
Nr. di cilindri	3
Aspirazione	Naturale
Capacità cubica (cc)	1319
RPM dichiarati (+/-25 mm)	2500
Filtro dell'aria	A secco
Avvio a freddo	Sì
Coppia massima (Nm)	76,3
Scarico	Silenziatore a corrente discendente sottocofano
TRASMISSIONE	
Guida	4WD
Scatola cambio	HST
Asse anteriore	4WD
Trasmissione	HST
VELOCITÀ (IN AVANTI)	
Velocità massima /minima (km/h)	21.03@2660 / 3.18 at low idle 900 erpm, 8.83@valutato erpm
FRENI	
Freni	Freni a bagno d'olio
Tipo di attivazione	Idrostatica
Freno di parcheggio	Tipo di aggancio con pedali del freno
BLOCCO DIFFERENZIALE	
Blocco differenziale	Sì, a pedale
PTO	
PTO (rpm)	Lato posteriore: 540 , mediano: 2100
PTO (Attuatore)	Parte elettrica
STERZO	
Sterzo	Potenza
PARTE ELETTRICA	
Batteria	12 V, 65 Ah
Alternatore	12V, 42 Amp
Freno di parcheggio	Sì
IDRAULICA	
Collegamento a 3 punti	Cat 1 - N

*I dati e le specifiche sono soggetti a modifiche senza alcuna previa notifica a causa del continuo miglioramento e sviluppo del prodotto. Tutte le dimensioni sono con pneumatici standard.

DOTAZIONI	H26								
Barre di stazionamento	Catena di ancoraggio								
Circuito idraulico ausiliario	1DA								
Capacità di sollevamento idraulico	600 Kg								
Asticelle di sollevamento	Sì								
Litri per minuto (LPM)	16,5								
INTERRUTTORE DI SICUREZZA									
Interruttore di sicurezza PTO	Standard								
Interruttore di sicurezza naturale	Sì								
CAPACITÀ (LITRI) (+/-5%)									
Serbatoio carburante (litri)	22								
RAGGIO DI STERZATA									
Senza freni (m)	3.05 (LD), 2.62 (LS)								
PNEUMATICO									
Anteriore	6,00 - 12								
Posteriore	8,30 - 20								
DIMENSIONI E PESO (+/-5%)									
Peso (kg)	1235								
Passo (mm)	1570								
Lunghezza totale (mm)	2845								
Larghezza totale (mm)	1050-1215								
Altezza (mm) fino al ROPS	2325								
Distanza minima dal terreno (mm)	240								
Carreggiata anteriore (mm)	885								
Carreggiata posteriore (mm)	960								
Altro									
Misuratore indicatore carburante	Sì								
Gancio di traino anteriore	Sì								
Pesi anteriori e posteriori con zavorra standard	Peso anteriore -30 kg								
Aggancio rimorchio	1. Aggancio rimorchio semi automatico 2. Barra di traino oscillante (opzionale)								
ROPS	Sì								
Opzione cabina	Sì								
DOTAZIONI OPZIONALI									
Pneumatici	<table border="1"> <tr> <td></td> <td></td> <td></td> <td></td> </tr> <tr> <td>Radiale Agri: Anteriore Posteriore 6.5/80-12 280/70 R18</td> <td>Erba: Anteriore Posteriore 23x8.50-12 33x15.5-16.5</td> <td>Ind: Anteriore Posteriore 23x8.50-12 33x15.5-16.5</td> <td>Galassia Pro Front 220/55R12 Rear 280/70R16</td> </tr> </table>					Radiale Agri: Anteriore Posteriore 6.5/80-12 280/70 R18	Erba: Anteriore Posteriore 23x8.50-12 33x15.5-16.5	Ind: Anteriore Posteriore 23x8.50-12 33x15.5-16.5	Galassia Pro Front 220/55R12 Rear 280/70R16
									
Radiale Agri: Anteriore Posteriore 6.5/80-12 280/70 R18	Erba: Anteriore Posteriore 23x8.50-12 33x15.5-16.5	Ind: Anteriore Posteriore 23x8.50-12 33x15.5-16.5	Galassia Pro Front 220/55R12 Rear 280/70R16						



DISPONIBILE ANCHE CON CABINA

TRASMISSIONE IDROSTATICA

L'alto livello di comfort di questo trattore è dotato di trasmissione di alta qualità, con una grande facilità di resa in tutti i terreni.



PTO VENTRALE E POSTERIORE



PEDALE SEPARATO PER MARCIA AVANTI E RETRO



CRUISE CONTROL



TAGLIAERBA AD ATTACCO RAPIDO

AGGIORNA LA TUA AZIENDA AGRICOLA CON VERSATILITÀ E COMFORT AGGIUNTI



JOYSTICK DEL
CARICATORE
INTEGRATO
(OPZIONALE)



OPZIONI MULTIPLE PER
PNEUMATICI (PNEUMATICI
AGRI, INDUSTRIALI E
PER PRATO).



TAGLIAERBA
AD ATTACCO
RAPIDO



CAMBIO
SYNCHROMESH



S26
SHUTTLEXL

SPECIFICHE

DOTAZIONI		S26 SHUTTLEXL
Descrizione modello	S-26 (9+9)	
MOTORE		
Tipo di motore	3 cilindri motore	
Categoria cavalli	26	
Nr. di cilindri	3	
Aspirazione	Naturale	
Capacità cubica (cc)	1319	
RPM dichiarati (+/-25 mm)	2500	
Filtro dell'aria	A secco	
Avvio a freddo	Standard	
Coppia massima (Nm)	76,3	
Scarico	Silenziatore a corrente discendente sottocofano	
TRASMISSIONE		
Guida	4WD	
Frizione	Frizione singola	
Scatola cambio	9F+9R	
Asse anteriore	4WD	
Trasmissione	Frizione sempre in presa con leva shuttle Synchronesh	
VELOCITÀ (IN AVANTI)		
Velocità massima (km/h)	21,46 @2760 fly up	
Velocità minima (km/h)	1,14@Valutato	
FRENI		
Freni	Freni a bagno d'olio	
Tipo di attivazione	Meccanica	
Freno di parcheggio	Indipendente	
Blocco differenziale	Sì, lato destro a pedale	
PTO		
PTO (rpm)	540/540E	
PTO (attuatore)	Meccanica	
STERZO		
Sterzo	Potenza	
PARTE ELETTRICA		
Batteria	12V,65 Ah	
Alternatore	12V,42 Amp	
Presse del rimorchio a sette pin	Standard	
IDRAULICA		
Collegamento a 3 punti	Cat 1-N	

*I dati e le specifiche sono soggetti a modifiche senza alcuna previa notifica a causa del continuo miglioramento e sviluppo del prodotto. Tutte le dimensioni sono con pneumatici standard.

DOTAZIONI		S26 SHUTTLEXL		
Barre di stazionamento	Ancora			
Capacità di sollevamento idraulico	600Kg			
Circuito idraulico ausiliario	1DA			
Asticelle di sollevamento	Standard			
Litri per minuto (LPM)	17,8			
INTERRUTTORE DI SICUREZZA				
Sicurezza PTO	Standard			
Interruttore di sicurezza naturale	Standard			
Interruttore di sicurezza della frizione	Standard			
CAPACITÀ (LITRI)(+/-5%)				
Serbatoio carburante (litri)	20			
RAGGIO DI STERZATA				
Senza freni (m)	3.02 (LD), 3.15 (LS)			
Pneumatico				
Anteriore	6,00-12			
Posteriore	8,30-20			
DIMENSIONI E PESO (+/-5%)				
Peso (kg)	1250			
Passo (mm)	1570			
Lunghezza totale (mm)	2895			
Larghezza totale (mm)	1050-1215			
Altezza (mm) fino al ROPS	2325			
Distanza minima dal terreno (mm)	240			
Carreggiata anteriore (mm)	885			
Carreggiata posteriore (mm)	960			
ALTRI				
Misuratore indicatore carburante	Standard			
Gancio di traino anteriore	Standard			
Pesi anteriori e posteriori con zavorra standard	Pesi anteriore - 15 X 2			
Aggancio rimorchio	1. Aggancio rimorchio semi automatico 2. Barra di traino oscillante (opzionale)			
ROPS	Sì			
Opzione cabina	Sì			
Dotazioni opzionali				
Pneumatici				
	Radiale Agri: Anteriore Posteriore 6.5/80-12 280/70 R18	Erbas: Anteriore Posteriore 23x8.50-12 33x15.5-16.5	Ind: Anteriore Posteriore 23x8.50-12 33x15.5-16.5	Galassia Pro Front 220/55R12 Rear 280/70R16